

Novidades Diesel



BOSCH

Tecnologia para a vida

Conceito de Reparo para Injetores CRI - 2ª fase

Chegou ao mercado a 2ª etapa de reparação dos sistemas Common Rail (CRI). Agora todo o reparo do equipamento pode ser efetuado com peças Bosch, resultando em maior garantia e qualidade para os motoristas.

Afinal, somente quem é líder no mercado de peças originais poderia disponibilizar reparações testadas e aprovadas, que asseguram o mesmo desempenho do sistema original de injeção.



Aplicação	Injetor CRI	Bico injetor	Esfera da válvula pos. 006	Parafuso tensor pos. 011	Anel-O pos. 028	Jogo de peças pos. 800
Mercedes	0 445 110 070	0 433 175 298	F 00V C05 001	F 00V C13 007	F 00V C38 002	F 00V C99 002
	0 445 110 190	0 433 175 395				
	0 445 110 189					
Renault	0 445 110 141	0 433 171 811		F 00V C13 010**		
GM	0 445 110 044	0 433 175 196				
Agrale / GM / Nissan	0 445 110 231	0 433 171 693				
Iveco / Peugeot	0 445 120 002	0 433 175 203		F 00R J00 840	F 00R J00 220	
VW / Ford / Iveco	0 445 120 007	0 433 175 271				
VW / Ford	0 445 120 094*	0 433 172 037*				
	0 445 120 120					
Volkswagen	0 445 120 043	0 433 171 870				
Volvo	0 445 120 089	0 433 171 988				

* Para o CRI 0 445 120 094 substituir o bico original pelo 0 433 172 037

** Substituto do F 00V C13 002

Substituição dos CRI's	
De:	Para:
0 445 120 094	0 445 120 120
0 445 110 069	0 445 110 189
0 445 110 070	
0 445 110 105	
0 445 110 106	
0 445 110 107	
0 445 110 108	
0 445 110 181	
0 445 110 182	
0 445 110 190	

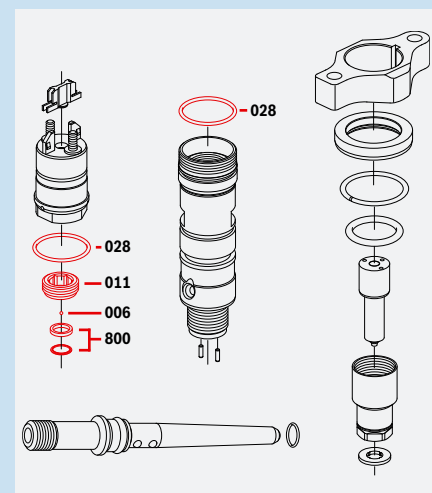
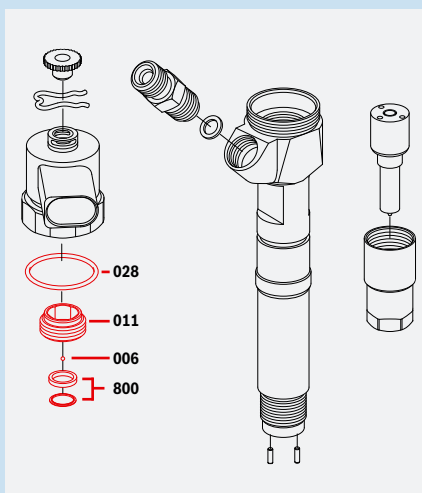

Demais componentes e informações - vide ESI[tronic]

SAC Grande São Paulo
(11) 2126 1950

SAC Demais localidades
0800 70 45446

www.bosch.com.br